

第34回 浅草サンバカーニバル

ご協賛のお願い



浅草サンバカーニバル実行委員会事務局



2015年版

浅草といえば「江戸下町情緒」というイメージがありますが、実は大の新しいもの好きなのが浅草っ子の気質。明治時代には日本最初の映画館や、日本で初めてエレベーターを取り付けた12階建の赤レンガビル「凌雲閣」、水族館、サーカスなど、浅草には他の町にはない新しい文化がどんどん取り入れられてきました。また大正時代になると「大正オペラ」や「安来節」で賑わい、幅広いジャンルの音楽劇を生み出してきました。歌って、踊って、楽しむサンバカーニバルと浅草の結びつきは既にこの頃からあったのです。そうした背景の中、昭和30年代後半から40年代にかけて、当時の内山台東区長と浅草喜劇俳優の故・伴淳三郎氏が、浅草の新しいイメージをつくるものとして、ブラジルのサンバカーニバルを浅草のお祭りに取り入れる事を提案。これをきっかけに、浅草商店連合会が主体となるサンバカーニバルが誕生したのです。現在では約50万人の観衆を魅了する、夏のフィナーレの一大イベントとして、全国規模で定着することができました。

その結果、浅草サンバカーニバルは多方面からも注目されております。

◆第19回(1999年)◆

(財)日本ファッション協会主催の「第10回日本生活文化大賞」に入選

◆第26回(2006年)◆

グレートウキョウフェスティバルの一般投票(1位)
「行ってみたいお祭り大賞」を受賞

◆第28回(2008年)◆

日伯交流年「日本人ブラジル移住100周年」の時には
外務省より公認されました。

◆2011年9月◆

「ブラジリアン・インターナショナルプレスアワード」(ブラジル外務省主催)が日本で初めて開催されました。
ブラジルの知名度や文化交流の発展に貢献した団体として
浅草サンバカーニバル実行委員会が受賞

◆2013年8月◆

「ブラジリアン・インターナショナルプレスアワード」
浅草サンバカーニバル実行委員会受賞

皆様には物心両面のご支援を頂戴し、この催事を成功裡に進められますよう、
最善の努力をもって運営させていただく所存でございます。
何卒、企画趣旨をご理解の上、ご協賛の程、切にお願い申し上げます。



- ◆ 名称: 第34回浅草サンバカーニバル パレードコンテスト
- ◆ 開催日時: 平成27年8月29日(土)午後1時～午後6時※パレードコンテストは午後1時半～(予定)
- ◆ 開催場所: 浅草・馬道通り～雷門通り
- ◆ 主催: 浅草サンバカーニバル実行委員会
- ◆ 後援: 東京都、台東区、駐日ブラジル大使館、毎日新聞、日本ブラジル中央協会、サンパウロ新聞社
ときめきたいとうフェスタ2014
- ◆ 特別協賛: アサヒビール株式会社
- ◆ 協賛: ガンホー・オンライン・エンターテイメント株式会社東京都観光汽船株式会社、浅草花やしき、
株式会社大塚商会、ザ・ゲートホテル雷門 by HULIC、J:COM、新発想メガネセレクトショップ369+(プラス)
小学館 コトリサンバProject、東和薬品株式会社
- ◆ 協力: 協同組合浅草商店連合会、浅草観光連盟、金龍山浅草寺、ボーイスカウト東京連盟さくら地区、TOC・ROX、
アサヒ飲料株式会社、株式会社アスレタ、荒井商事株式会社、FC東京、浅草郵便局、JRAウインズ浅草、
GTF グレータートウキョウ フェスティバル、文化放送、日の丸自動車興業株式会社、浅草六区ゆめまち劇場、
アミューズ カフェシアター
- ◆ 浅草サンバ公式ホームページ <http://www.asakusa-samba.org>

※後援、特別協賛、協賛、協力に関しては、第33回(2014年)の実績となっております。



パレードコンテスト(馬道通り～雷門通り)

日本全国から集まった総勢約4,700名が、色鮮やかなコスチュームや装飾山車や華麗な歌やサンバステップを競い合うパレードコンテスト。馬道通りの朝日信用金庫前スタートし雷門通りのすしや通り入口までパレードを行います。

【実施時間】午後1時～午後6時(※パレードコンテストは午後1時半～)(予定)

【カテゴリー】◆コミュニケーションリーグ(地元小学校など)◆テーマサンバリーグ(企業チーム)◆S1リーグ、S2リーグ(パレードコンテスト対象)

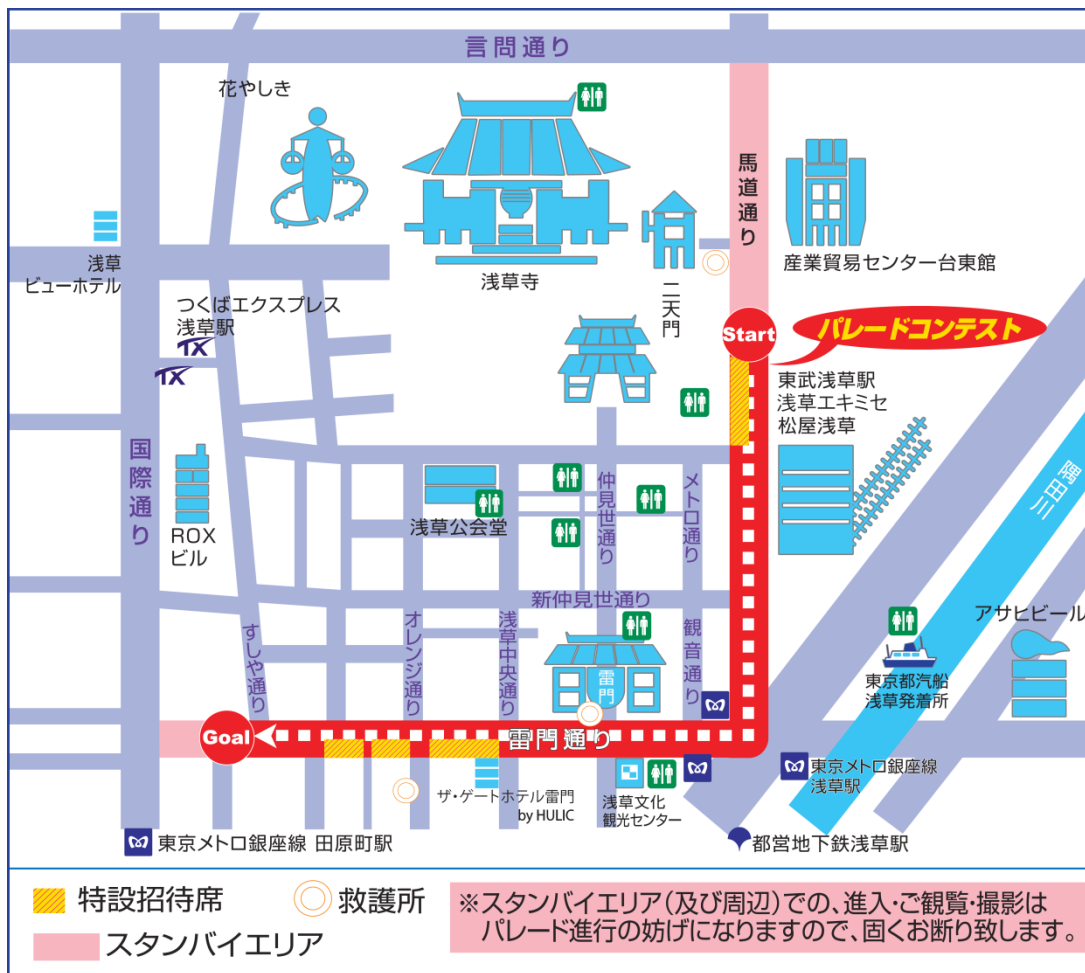

第33回(2014年度)

- ・観客動員数/約49万5千人
- ・天気/晴れ
- ・参加チーム数/16チーム(パレードコンテスト対象)
- ・優勝チーム/G. R. E. S. Uniao Dos Amadores

第32回(2013年度)

- ・観客動員数/約49万5千人
- ・天気/晴れ
- ・参加チーム数/19チーム(パレードコンテスト対象)
- ・優勝チーム/G. R. E. S. Uniao Dos Amadores

第31回(2012年度)

- ・観客動員数/約49万5千人
- ・天気/晴れ
- ・参加チーム数/18チーム(パレードコンテスト対象)
- ・優勝チーム/G.R.E.S.SAUDE

【歴代優勝チーム】

- 第32～33回…………… G. R. E. S. Uniao Dos Amadores
- 第30～31回…………… G.R.E.S .SAUDE
- 第28回～29回…………… G.R.E.S 仲見世バルバロス
- 第27回……………G.R.E.S. UNIAO DOS AMADORES
- 第24回～26回…G.R.E.S 仲見世バルバロス
- 第20回～23回…G.R.E.S. UNIAO DOS AMADORES
- 第13回～19回… 仲見世バルバロス
- 第12回…………… ウニアンドス・アマドールリス
- 第11回…………… 仲見世バルバロス
- 第10回…………… ウニアンドス・アマドールリス
- 第7回～9回…………… 仲見世バルバロス
- 第6回…………… エスコラ・ジ・サンバ・クルセイロド・スウル
- 第5回……………仲見世バルバロス
- 第4回……………JAL・FLYING・ANGELS
- 第3回……………M・O・Aサンバチーム
- 第2回……………仲見世バルバロス
- 第1回……………M・O・Aサンバチーム

公式HPアクセス数

	月間アクセス数
2014年 4月	161,960
5月	284,840
6月	353,909
7月	611,071
8月	3,800,932
合計	5,212,712



特設招待席利用者統計データ

※500名対象

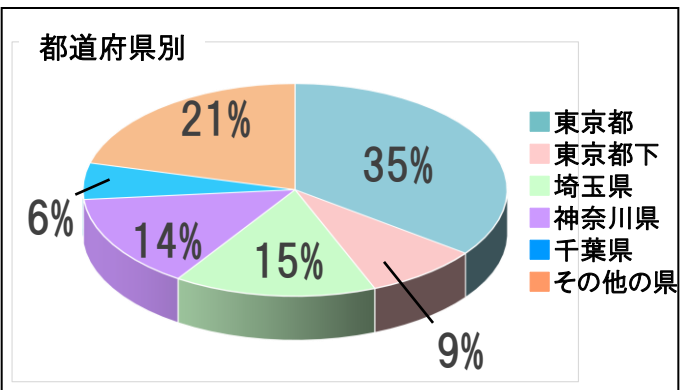
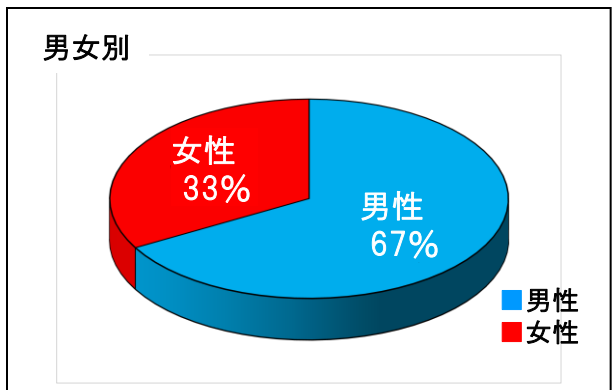

出場チームアンケート結果

※22団体:4,700名対象

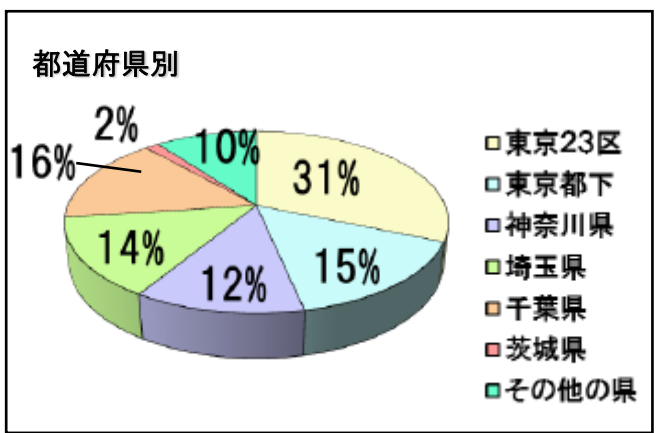
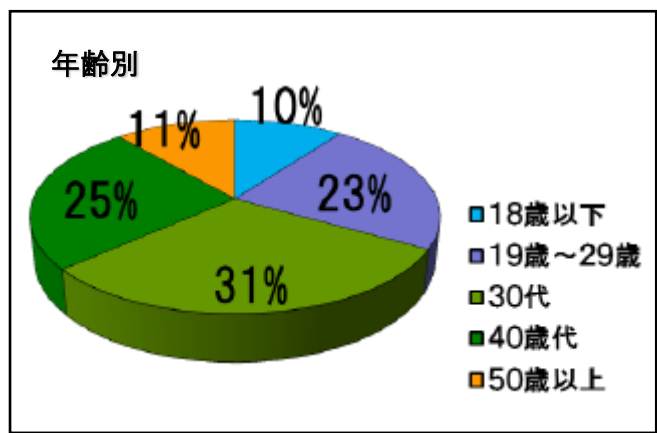
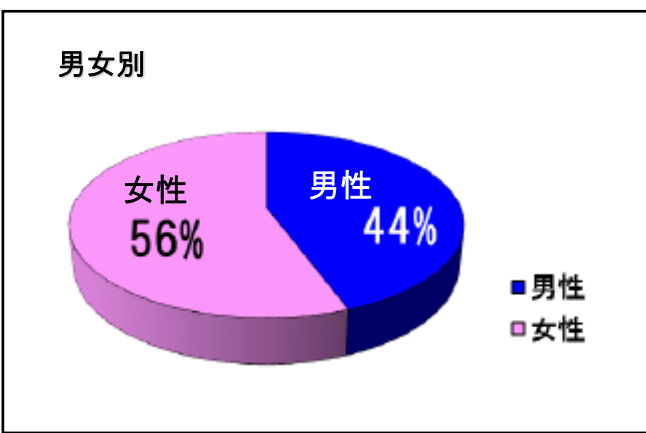

◆事前取材

NO.	種別	媒体名	問合せ日
1	雑誌	「隅田川今昔絵巻」	2013/9/30
2	パンフレット	「にぎわい いきいき したまち台東」	2013/11/19
3	雑誌	「るるぶ東京遊び場コンプリートガイド14～15」	2013/11/28
4	パンフレット	台東区 採用案内	2014/1/6
5	雑誌	「まっぶるマガジン東京2015」	2014/1/15
6	雑誌	楽々「東京」	2014/1/17
7	文庫	『浅草 謎解き散歩』	2014/1/28
8	イベントカレンダー	『東京街本』東京ウォーカー増刊	2014/2/4
9	雑誌	『浅草街歩き本(仮)』	2014/4/14
10	雑誌	『夏びあ2014首都圏版』	2014/4/16
11	雑誌	『夏休み こどもとあそぼ！ 2014』	2014/4/23
12	ツアー企画	浅草サンパカーニバルを愉しむツアー	2014/4/23
13	サイト掲載	るるぶ.com	2014/4/24
14	サイト掲載	「東京ガイドマップ」	2014/4/25
15	サイト掲載	週末♪行楽なび	2014/4/25
16	サイト掲載	nippon.com	2014/4/30
17	サイト掲載・雑誌	「GTF ホームページ」、「GTF夏祭り100選ガイドブック」	2014/5/1
18	雑誌	「夏びあファミリーこどもと遊ぼう」	2014/5/1
19	サイト掲載	『Girls' Trend 別冊 SUMMER GUIDE Book for girls by Girls' Trend』	2014/5/2
20	雑誌	夏ウォーカー	2014/5/7
21	雑誌	東京ウォーカープラス	2014/6/19
22	雑誌	『神奈川ウォーカー 夏号』	2014/5/7
23	サイト掲載・雑誌	「タイムアウト東京」	2014/5/14
24	雑誌	マッブルマガジン夏遊び 首都圏版2014	2014/5/15
25	サイト掲載	じゃらんnet、地球の歩き方、Yahoo!JAPAN、JR	2014/5/26
26	フリーマガジン	花火ライン	2014/6/6
27	TV	聞え！カテゴリーズ(仮)	2014/5/19
28	フリーペーパー	月刊誌『マル得プラン』(東京トヨペット)掲載	2014/6/13
29	雑誌	じゃらん9月号	2014/6/19
30	ツアー企画	富士急トラベル	2014/5/27
31	フリーペーパー	「東京おでかけ帖」	2014/6/2
32	雑誌	雑誌『Pen』	2014/6/10
33	サイト掲載	資生堂 ご当地プラス	2014/6/11
34	冊子	東京トレンドランキング	2014/6/24
35	広報誌	広報たいとう	2014/6/24
36	雑誌	ひらがなタイムズ	2014/6/26
37	雑誌	東京メトロ沿線だより	2014/6/27
38	雑誌	VIVI9月号	2014/6/27
39	冊子	東京トヨペットの季刊誌 夏こそテンションあげて燃え尽きたい！2014祭&花火大会特集	2014/6/27
40	雑誌	Highway Walker8月号 9月号	2014/6/27

他22媒体

◆当日取材

No.	媒体種類	社名	番組名/掲載誌名
1	新聞	報知新聞	スポーツ報知
2		日本経済新聞社	
3		中日新聞東京本社	中日新聞
4		サンパウロ新聞 東京支社	
5		毎日新聞社	毎日新聞
6		産経新聞社	サンケイ新聞
7		ヒノデ新聞社	
8	テレビ	テレビ朝日	BS ANN
9		NHK	NHK NEWS WEB
10		TOKYO MX TV	
11	通信	時事通信社	時事ドットコム
12		epa通信	
13		AP通信社	
14		共同通信社 映像音声部	RBB TODAY
15		AFP通信社	AFP BBニュース
16	サイト その他	㈱アイビーシーワールド	スカパーJPTV
17		双葉社	
18		㈱小学館集英社プロダクション	自社HP
19		小学館	自社HP
20		㈱ホームワークス	週刊ファッション情報
21		ガンホー・オンライン・エンターテイメント㈱	自社HP
22		(有)さくらタイムズ	さくらタイムズ
23		台東区役所	台東区報
24		㈱オンセ	
25		㈱7CODE	
26		㈱ユニット	
27		MS photography ニッポンニュース	
28		一般財団法人 ニッポンドットコム	自社HP
29		ケディイメージ アメリカ	
30	㈱プランニングフォーユ KADOKAWA		
31	その他	フリーライター ㈱KADOKAWA 週刊アスキー	週刊アスキー
32		角川	週アスPLUS
33		税経新人会 税経新報編集部	税経新報
34		㈱研友企画出版	
35		Walker47	Walker47
36		深川よさこいイツミプロジェクト	自社HP
37		PORTAL MIE㈱	atcomnews
38		亜州週刊 東京支局	
39		レトロ写真クラブ	
40		電塾	

他30媒体

ご協賛に於ける注意事項

浅草サンバカーニバル実行委員会では、企業の協賛に際し、以下の要件をご理解のうえ、ご協賛をお願いしております。

- (1) 特別協賛であるアサヒビール株式会社(特別協賛)と競合するビール、焼酎、ワイン、洋酒、飲料などの協賛は不可となります。
- (2) 浅草サンバカーニバルの安定運営にご理解を頂き、単年参加ではなく、3年間を目安としてのご協賛をお願いします。
- (3) 1業種1社に限定をせず、ご協賛を募集します。ただし、商品などの競合(露出)に関しては、実行委員会からの調整をお願いする場合がございます。
- (4) 雨天時における催事中止の場合の協賛金のご返金はございません。

ご協賛頂けた場合は

- 広告ツールの協賛欄に企業名のみ(1c)を掲載

〈ツール例〉プレスリリース(No.1~2)・B2及び短冊ポスター・公式ガイドブック・公式ホームページ

※尚、制作スケジュール上、間に合わない場合は、掲載出来ない場合がございますのでご了承ください。

- 特設招待席

※枚数は、ご協賛金額により異なりますので、実行委員会にて調整後、お知らせします。

- パレードコンテスト表彰時に於ける企業名or商品名の賞を設けることができます。

※賞に関わる賞金及び商品は御社にて手配ください。

〈例〉アサヒビール特別賞(アサヒビールスーパードライ1年分) 等

■ ご協賛内容について

浅草サンバカーニバル実行委員会では、以下の内容にご賛同頂ける協賛企業を募集しております。
※下記項目の詳細は、後ページ以降をご参照下さい。※協賛金額は、すべて、税別となります。

■ PRイベント

- ①「企業チーム」としてパレードに参加
- ②来街者へ向けた「商品サンプリング」
- ③参加チーム及びスタッフ(浅草商店街含む)へ向けた「商品サンプリング」

■ PR印刷物及びグッズ

- ④浅草サンバカーニバル2014「公式ガイドブック」
- ⑤浅草サンバカーニバル2014「記念うちわ」
- ⑥スタッフTシャツに「企業名露出」

■ インターネット

- ⑦公式HPに「バナー広告」掲載

■ PR看板関係

- ⑧目隠しパネルにPR広告
- ⑨ストリートボード



①「企業チーム」としてパレードに参加

パレード当日に集まるマスコミや約50万人の来街者へ向けて、
企業チームとしてパレードに参加。

◆ 申込締切日……2015年6月12日(金)

内容例

- ◆ パレード参加者について
 - ・参加人数50名を想定。※尚、出場者は、御社にてお願いいたします。
- ◆ 演出について
 - ・御社のご要望に沿い演出内容をご提案致します。
 - ・当日使用するBGMやPA車(1台)は、手配致します。
 - ※フロート(装飾車両)は、別途費用がかかります。(後ページ参照)
 - ※パレード中のサンプリング等の行為は禁止とします。
 - ※尚、企業チームは、コンテストの対象外となります。
- ◆ レッスンについて
 - ・事前にインストラクター1名、アシスタント1名によるレッスンを7日間程度実施しますので、初心者の方も安心してご参加頂けます。
 - ※レッスン会場費は含まれておりません。
- ◆ 衣装について
 - ・衣装内訳は、女性用サンバ衣装(10着)、Tシャツ・ショートパンツ等(40着)をご用意します。但し、シューズやアクセサリ類は、御社にて手配ください。
 - ※ご要望により、衣装を変更することは可能です。
 - ※オプションにて、ヘアメイクの手配も可能です。
- ◆ 出場時間について
 - ・実行委員会が定めたテーマサンバリーグ(協賛企業向けリーグ)枠内での出場時間となります。



◆ご協賛金額◆
 ・出場協賛金 ￥1,800,000
 ・左記制作費 ￥4,500,000～

企業チーム参加「フロート」

インパクトのある企業名を露出して
フロート(4tトラック装飾車両)・アレゴリア(手押し車)を制作しチームとともに走行。

注)1.フロート単体での参加は出来ません。

注)2.フロート及びアレゴリアの仕様は、実行委員会にて定めたルール内での制作となります。

※デザイン・仕様など、ご要望に応じて制作致します。

内容例

フロート



概算予算 ¥4,200,000～

アレゴリア



概算予算 ¥3,600,000～

フロート



概算予算 ¥4,000,000～

フロート



概算予算 ¥3,600,000～

企業チーム参加「フロート」

フロート



概算予算 ¥3,600,000~

フロート



概算予算 ¥4,000,000~

フロート



概算予算 ¥3,600,000~

フロート



概算予算 ¥2,700,000~

フロート



概算予算 ¥4,000,000~

② 来街者へ向けた「商品サンプリング」

パレードコンテストは勿論、
浅草の街が1ヶ月サンバ月間となる為、
イベント時にもサンプリング可能。

◆ 申込締切日……2015年7月31日(金)

・配布スタッフは、実行委員会指定スタッフ限定とさせていただきます。
また、配布物の形態によっては、別途費用が発生する場合がございます。
※特定の衣装、演出がある場合は要相談。

◆ご協賛金額◆

- ・5万個の場合 ￥ 1,000,000～
- ・3万個の場合 ￥ 700,000～
- ・1万個の場合 ￥ 300,000～



③ 参加チーム及びスタッフへ向けた「商品サンプリング」

サンバ参加チーム及び実行委員会関係者、
約1万人へ向けた効果的なサンプリング。

◆ 申込締切日……2015年7月31日(金)

サンバ出場者(約5,000名)+サンバチームスタッフ(約500名)+実行委員会関係者(約4,500名)=10,000名
※個数に関しては一人当たり、1～4個とする。
また、配布物の形態によっては、別途費用が発生する場合がございます。

◆ご協賛金額◆ ￥300,000～

④浅草サンバカーニバル2015「公式ガイドブック」

浅草サンバに関する様々な情報を掲載した「公式ガイドブック」を制作し販売致します。

◆申込締切日……2015年6月30日(火)

内容

- ◆仕様(予定)
 - ・A4サイズ(4C)……16ページ、部数5万部
- ◆ページネーション
 - ・実施概要、チーム紹介、広告面など
- ◆注意事項
 - ・裏面(表4)は、特別協賛(アサヒビール様)用広告面となります。
 - ・完全データ入稿でお願い致します。
 - ・デザイン必要とする場合は、別途予算となります。



【広告面】

●パターンA

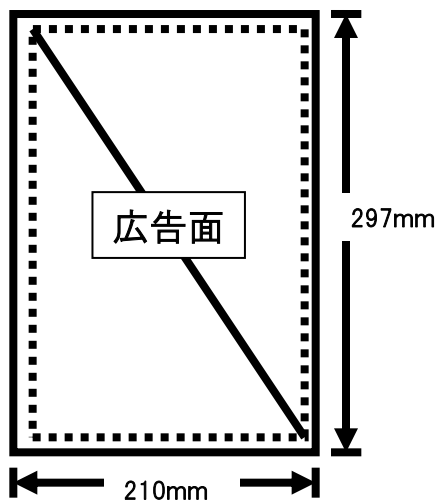

●パターンB

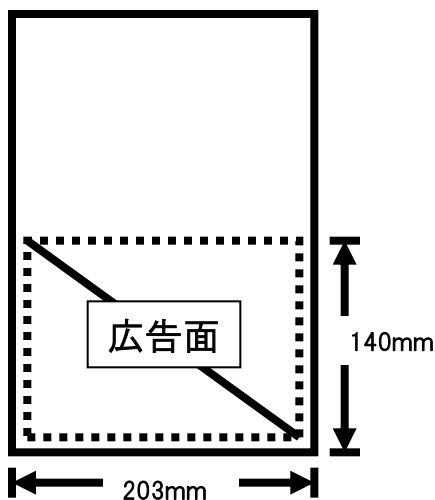

●パターンC

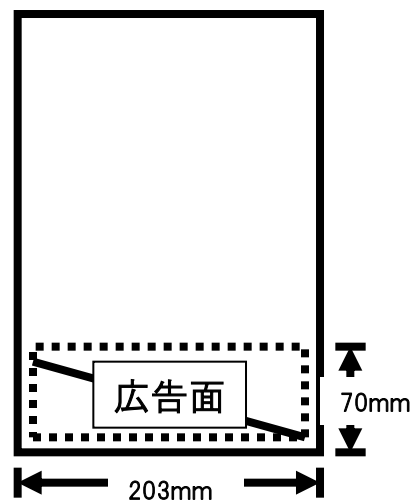

ご協賛金額 ¥500,000~

ご協賛金額 ¥300,000~

ご協賛金額 ¥200,000~



⑤浅草サンバカーニバル2015「記念うちわ」

来街者に向けて無料配布致します。
 夏の暑い時期と言うことも有り、毎年かなり好評です。
 表面は全て、御社の広告スペースとして使用する事が可能です。

◆ 申込締切日……2015年6月30日(火)

内容

- ◆仕様(印刷面)
 - ・約160mm×230mm/4C
- ◆注意事項
 - ・裏面は、浅草サンバカーニバル告知スペースとなります。
 - ・仕様サイズに関しましては、規定枠のデータをお渡し致しますので、CD-ROMでの完全データ入稿をお願い致します。
 - ※デザインを必要とする場合は別途予算となります。

【表サイズ】

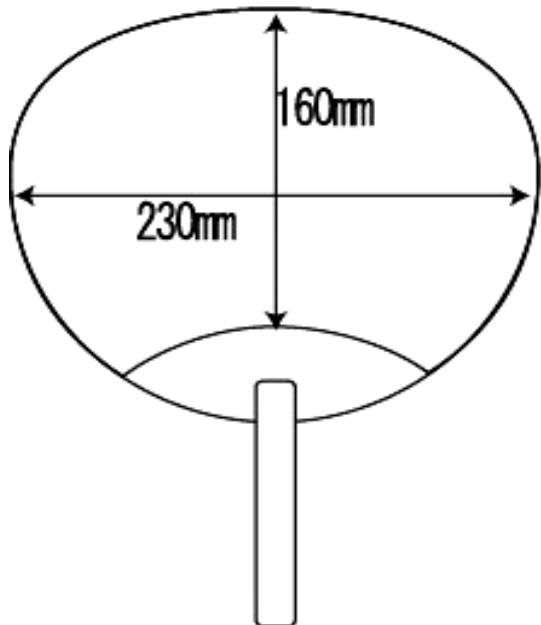

【胸中面(裏)】



◆ご協賛金額◆

10,000部	¥1,500,000～
5,000部	¥800,000～
3,000部	¥500,000～

⑥スタッフTシャツに「企業名露出」

サンバパレード当日は勿論、運営スタッフが着用。
 広告効果に優れています。

◆ 申込締切日……2015年5月29日(金)

内容

◆仕様

- ・1c、Tシャツ(3色)約1,000枚制作
- ・胸部のみ 3社限定(※場所に関しては、決定優先とさせていただきます。)
- ・ロゴサイズ タテ5cm×ヨコ8cm
- ・完全データ入稿でお願い致します。
 ※製作費は別途となります。

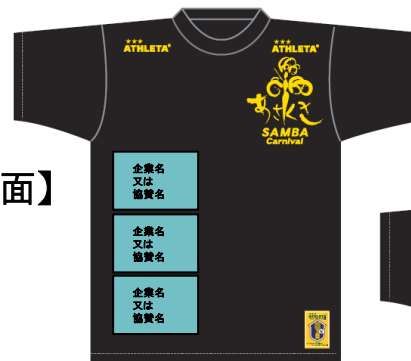

【前面】



【背面】

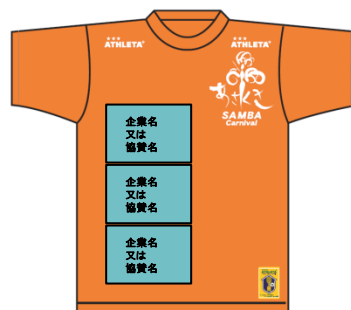

ご協賛金額 ￥500,000～

⑦公式HPに「バナー広告」掲載

浅草サンバカーニバル公式HPへのバナー広告の掲出。

◆ 申込締切日……2015年6月上旬(また臨時ご相談可能)

内容

- ◆ 広告掲出期間
 - ・2014年5月～2015年3月末
- ◆ 注意事項
 - ・デザインを必要とする場合は別途予算となります。
 - ・完全データ入稿でお願い致します。
 - ※提出サイズ・容量などは、後日お知らせ致します。

【トップページ】ご協賛金額 ¥ 300,000-

- ◆ サイズ(ページ内左)
 - (横150px縦50px)

【その他ページ】ご協賛金額 ¥ 150,000-

- ◆ サイズ(最下部)
 - 大(横648px縦60px)または、小(横150px縦50px)



⑧目隠しパネルにPR広告

地下鉄出入口等に設置した目隠しパネル道路側に広告を掲載。
歩行者やプレスへ向けてPRします。

◆ 申込締切日……2015年7月31日(金)

内容

- ◆仕様
 - ・広告面(下記参照)・4C
- ◆配置場所
 - ・パレードコース上の道路側に広告を掲載。
 - ・神谷パー前及び向かい・浅草駅地下鉄出入口 計4箇所
 - ・CD-ROMでの完全データ入稿をお願い致します。
 - ※デザインを必要とする場合は別途予算となります。
- ◆目隠しパネルサイズ
 - ①パネルA…タテ2, 700mm×ヨコ10, 800mm
 - ②パネルB…タテ2, 700mm×ヨコ14, 400mm
 - ③パネルC…タテ2, 700mm×ヨコ26, 100mm
 - ④パネルD…タテ2, 700mm×ヨコ11, 700mm

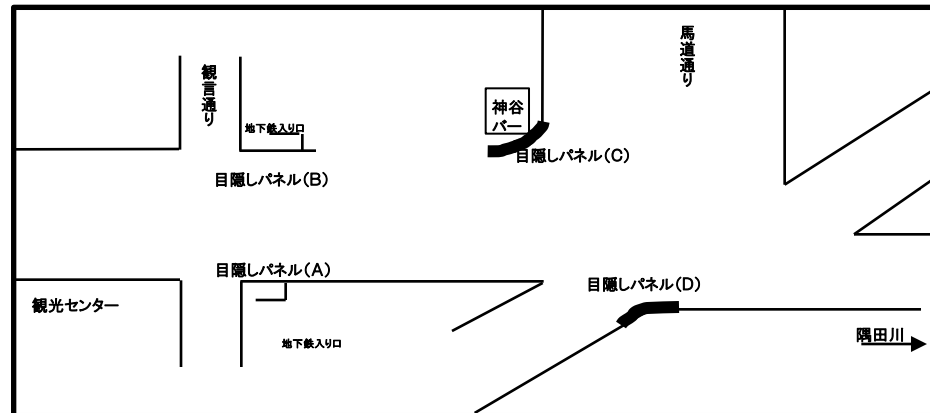

※パネルD



※パネルD

※パネルC

- ◆ご協賛金額◆
- ・パネルA… ￥400,000～
 - ・パネルB… ￥600,000～
 - ・パネルC… ￥900,000～
 - ・パネルD… ￥500,000～
 - ・全面…… ￥2,000,000～

マスコミへの効果的な露出ツールとして
また、パレードの際の観客と出演者ガードツールとして
広告ボードをパレードコース内(馬道通り・雷門通り)に
設置致します。

◆ 申込締切日……2015年7月31日(金)

内容

- ◆仕様
 - ・1Cまたは4C 表面(タテ280mm×ヨコ1,700mm)
- ◆配置場所
 - ・パレードコース内(馬道通り・雷門通り)
 - ・設置場所は、実行委員会にて調整させていただきます。
 - ※総数決定次第調整

※布サイズ

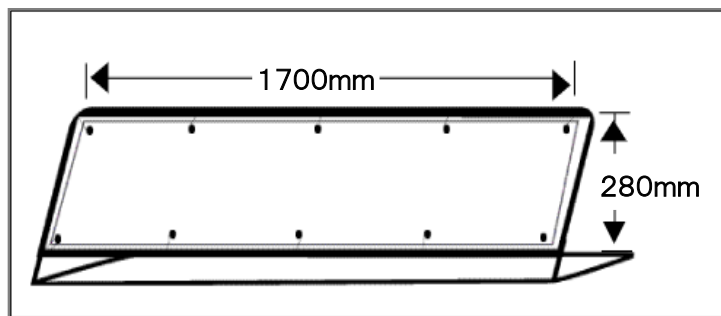

◆ご協賛金額◆

本数	1C	4C
10本	¥400,000	¥600,000
30本	¥1,000,000	¥1,500,000
50本	¥1,600,000	¥2,500,000



その他ご協賛アイテムとして、
サンバ月間(8月1日(金)～8月31日(日))の浅草周辺でのサンバ企画に関する
ご要望がございましたら、下記問い合わせまでご連絡下さい。
実行委員会にて調整後ご連絡致します。

【ご協賛に関する問い合わせ先】

浅草サンバカーニバル実行委員会事務局
(株式会社ステラクオーリ内)
担当/岡本・佐々木

TEL.03-6416-5835 FAX.03-6416-5836

e-mail: official@asakusa-samba.org

